

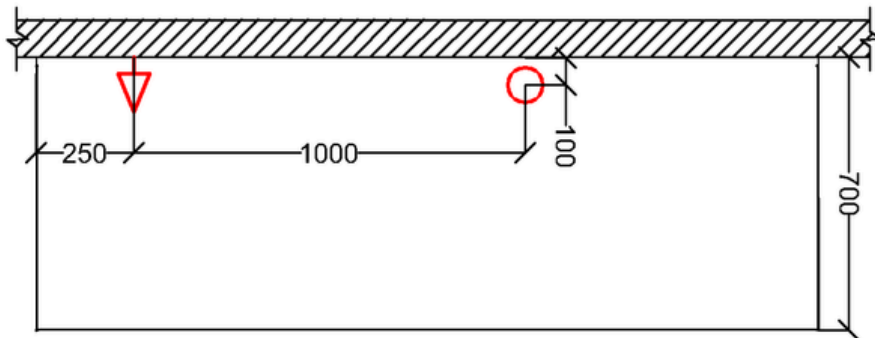

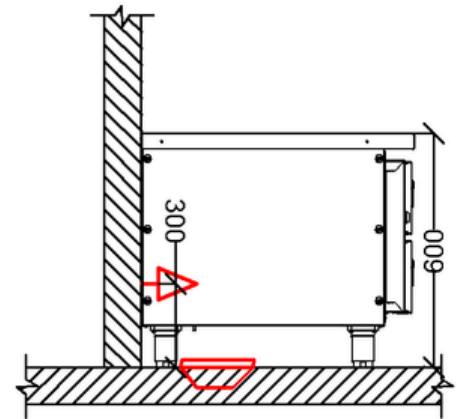

# ALFATEC | RHIB1-6G50 | FICHA TÉCNICA

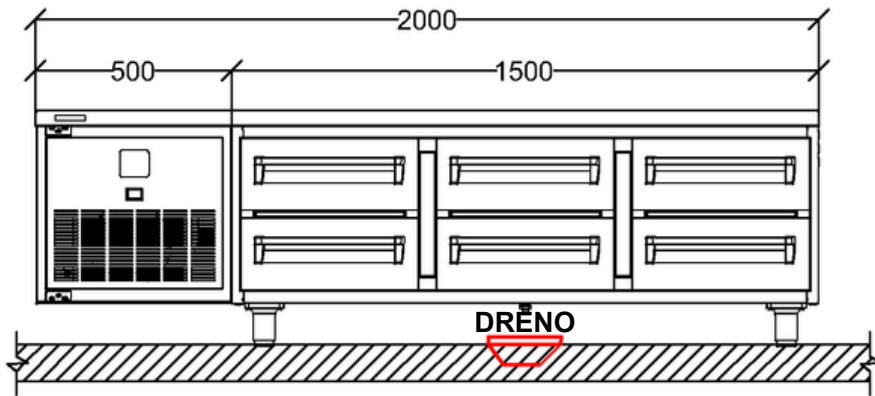

## OPCIONAL

- ▶ RODÍZIOS
- ▶ KIT FROST FREE
- ▶ TAMPO EM AÇO INOX

## LEGENDA

-  220 Volts 10A- Bif/Mono 550W- H=30cm Tomada tipo "N" 
-  Dreno no piso  $\varnothing$  40mm (Desconsiderar para sistema Frost Free)

## OBSERVAÇÕES

- - Todas as instalações devem obedecer as normas da ABNT;
- A tomada deve estar dimensionada de acordo com a potência do equipamento;
- Posição de pontos sugeridos;

## ESPECIFICAÇÕES TÉCNICAS

Medidas :	2000x700x600mm
Medidas com Embalagem:	2200x1000x700mm
Peso :	57,06 kg
Peso com Embalagem:	64,67 kg
Equipamento:	Refrigerador
Temperatura de trabalho:	1°C à 8°C
Potência:	550W
Gás Refrigerante:	R134A
Tensão Elétrica:	220V -60Hz, Mono/Bif.
Capacidade:	GN 1/1X65mm p/GAV.



Rio de Janeiro – matriz e fábrica  
Rua Frei Jaboatão, 100 – Bonsucesso  
Rio de Janeiro – RJ, 21041-115  
Telefone: (21) 2564-2001 / 97021-9982

São Paulo  
Telefone: (11) 3230-7656  
email: contato@alfatec.ind.br

 **ALFATEC**  
SOLUÇÕES EM COZINHAS PROFISSIONAS

 @Alfatec.Cozinhas

 (21) 97215-7105